

T

RENAULT TRUCKS T / T HIGH



VYDEJTE SE NA CESTU S RENAULT TRUCKS

Jízda se značkou Renault Trucks znamená volbu silného partnera, který je připraven vás kdykoli podpořit.

Partnera se silným zázemím globální skupiny, který nabízí nejlepší technologická a ekonomická řešení.

Volbou značky Renault Trucks získáte vozidlo, které je výkonné, efektivní a pohodlné a poskytuje mnoho snadno použitelných, prověřených, testovaných a vybraných technologií.

Renault Trucks se stane vaším spolehlivým partnerem v každodenním podnikání, který je připraven naslouchat vašim potřebám.

A co je nejdůležitější - pomůže vám zvolit to nejvhodnější řešení.



→ PRŮKOPNÍCI OD ROKU 1894

V roce 1894 zkonstruoval Marius Berliet svůj inovativní jednoválcový motor, kterým v následujícím roce vybavil své první vozidlo. V roce 1898 pak Louis Renault založil společnost Renault Frères. Dvě data, která znamenají počátek velkého průmyslového dobrodružství Renault Trucks, jež pokračovalo spojením sil značek Berliet a Saviema (těžká divize Renaultu) v roce 1978. Dobrodružství, které se vyznačovalo inovacemi, jako bylo první nákladní vozidlo vybavené elektromotorem v roce 1923 nebo zcela rovná podlaha kabiny v roce 1990. Tato tradice inovací po celá desetiletí až do současnosti poskytuje dopravcům a obchodním partnerům nové a nové výhody.

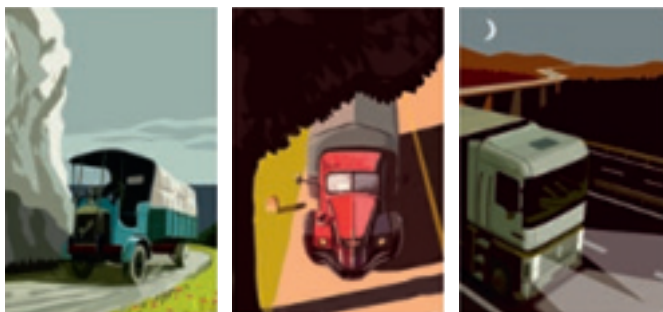

→ BUDOUCÍ VÝZVY



Správným dopravním řešením ve správný čas a se správnou energií chceme minimalizovat náklady na provoz vozidel a jejich vliv na životní prostředí. To je hlavní cíl značky Renault Trucks, která nabízí účinná řešení při snižování produkce škodlivých látek a emisí CO₂. Řešení zaměřená na optimalizované vznětové motory, biopaliva, plně elektrická nákladní vozidla a vozidla na zemní plyn, včetně nabídky služeb podporujících ekologický provoz.

→ ZODPOVĚDNÝ VÝROBCE

Značka Renault Trucks, která je od roku 2004 signatářem iniciativy OSN Global Compact, se zavázala při svých činnostech respektovat a uplatňovat deset základních zásad. Tyto zásady zahrnují všechny oblasti, od dodržování lidských a pracovních práv až po ochranu životního prostředí a boj proti korupci. Každý rok je společenská odpovědnost hodnocena nezávislou organizací Ecovadis, která Renault Trucks zařadila mezi nejlépe hodnocené společnosti v daném odvětví. Jako partner Světového potravinového programu poskytuje Renault Trucks své odborné znalosti a zkušenosti v oblasti dopravy a týmy dobrovolníků z řad svých zaměstnanců, které realizují školicí projekty v Africe.



PRODUKTIVNÍ A SPOLEHLIVÁ VOZIDLA

Vozidla Renault Trucks jsou propojená a vybavená jednotkami, které umožňují využívat služeb na dálku a pracovat v těch nejlepších podmínkách. Díky tomu je Renault Trucks nejlepším partnerem pro optimalizaci provozuschopnosti vašich vozidel, maximálního využití jejich potenciálu a snížení rizika neplánovaných odstávek. Vy se tak můžete v naprostém klidu věnovat svému podnikání.





SNADNO DOSTUPNÁ SÍŤ

Se svými 1 400 servisními centry po celé Evropě vám Renault Trucks zajistí rychlou a efektivní pomoc, ať už jste kdekoli.



SÍŤ PROFESIONÁLŮ PRO PROFESIONÁLY

V servisních centrech Renault Trucks se můžete spolehnout na odborný personál, který používá profesionální a specifické nářadí a vybavení odpovídající technologii vašeho vozidla a který se pravidelně školí v oblasti diagnostiky.



ZÁRUKA 2 ROKY

Prodloužená, dvouletá záruka na náhradní díly a práci.



ORIGINÁLNÍ NÁHRADNÍ DÍLY

Originální náhradní díly zaručují kvalitu, spolehlivost a odolnost a jsou homologované pro zachování výkonu vašeho vozidla.



RENOVOVANÉ NÁHRADNÍ DÍLY

Nabídka certifikovaných renovovaných dílů zajistí originální výkon vašeho vozidla.

DIAGNOSTIKA A OPRAVY 24/7

Naši odborníci vám odpoví v 16 jazycích a k dispozici máte koordinátora, který je s vámi po celou dobu zásahu v kontaktu. Koordinátor lokalizuje vaši polohu, ať už jste kdekoli, po stisknutí tlačítka 24/7 v kabině vozidla* a informuje vás o příjezdu výjezdového servisního vozidla Renault Trucks. Opravy jsou prováděny zkušenými mechaniky, kteří byli speciálně vyškoleni pro servisní zásah na silnici a daný typ vozidla a mají k dispozici potřebné diagnostické nástroje a vybavení.



*V závislosti na výbavě vozidla.

PŘIZPŮSOBENÁ NABÍDKA ÚDRŽBY

Pro optimalizaci výkonu vašeho vozidla a nákladů na provoz je jeho stav monitorován a údržba plánována podle aktuálního používání.

PŘIZPŮSOBENÝ A PROPOJENÝ PLÁN ÚDRŽBY

Plánování údržby a servisních operací vašeho vozidla je navrženo tak, aby byly minimalizovány jeho odstávky. Jeho originální výkon tak zůstane zachován.

OPTIMALIZOVANÉ A PRODLOUŽENÉ INTERVALY VÝMĚNY OLEJE **NOVINKA**

V závislosti na typu použití a počtu najetých kilometrů lze u vozidel vybavených motorem DE13 (volitelně) prodloužit intervaly výměny oleje až na 150 000 km. Výsledkem jsou nižší smluvní náklady (práce a díly), díky upravenému plánu údržby, menší počet odstávek a další úspory paliva.

SMLOUVY O ÚDRŽBĚ START & DRIVE

PREDIKTIVNÍ ÚDRŽBA

Se smlouvou Start & Drive EXCELLENCE PREDICT můžete sledovat data v reálném čase:

- Což přispívá k optimalizované údržbě
- Prevenci poruch

VZDÁLENÉ SOFTWAREVÉ SLUŽBY

Bezdrátová technologie umožňuje:

- Aktualizace softwaru na dálku
- Úpravu nastavení

Obchodní zástupce Renault Trucks vám připraví tu nejlepší nabídku přizpůsobenou vašemu podnikání.

+ VÝHODY PRO ZÁKAZNÍKY



PERSONALIZOVANÝ PLÁN ÚDRŽBY

přizpůsobený použití každého vozidla.



HROMADNÉ SERVISNÍ OPERACE

pro optimalizaci odstávek vozidla.



MONITOROVÁNÍ HLAVNÍCH KOMPONENTŮ

50 % úspora času při odstávce vozidla.



EFEKTIVNÍ SÍŤ

kvalifikovaní odborníci k vašim službám.



ZACHOVÁNÍ ORIGINÁLNÍHO VÝKONU

a další úspora paliva.



PRODLOUŽENÁ ŽIVOTNOST

a hodnota vozidel při dalším prodeji.



ZAJIŠTĚNÍ PROVOZUSCHOPNOSTI

pro více klidu a spolehlivé plnění zakázek.

SERVISNÍ SMLOUVY START & DRIVE PREDICT PRO SNÍŽENÍ RIZIKA ODSTÁVEK



Monitorování opotřebení komponentů vozidla v reálném čase, upozornění v případě rizika závady, optimální plánování návštěvy servisu, pokročilá aktualizace softwaru na dálku a služba PREDICT umožňují Renault Trucks zajistit maximální provozuschopnost vašeho vozidla.

1



Uzavření smlouvy Start & Drive Excellence Predict

- > Odesílání informací o vozidle



2

Platforma Renault Trucks

- > Analýza a zpracování dat a zasílání prediktivních upozornění v reálném čase.



3

**LOKÁLNÍ
TÝM
RENAULT TRUCKS**

Manažer údržby

- > obdrží upozornění a následně informuje zákazníka
- > zajistí preventivní údržbu
- > Plánování zásahů



4



Optimalizace údržby

- > Snížení rizika neplánovaných odstávek





SLUŽBY NA DÁLKU NOVINKA

OPTIMALIZOVANÁ NÁVŠTĚVA SERVISU

Servisní síť Renault Trucks může na vašich vozidlech vzdáleně provádět diagnostiku, aktualizaci funkcí a upravovat nastavení.

Počet návštěv servisů se snižuje a optimalizuje. Vaše vozidlo tak zůstává efektivní a v průběhu času se dále vylepšuje.

08
09

KOMPLEXNÍ SLUŽBY PRO MAXIMÁLNÍ PROVOZUSCHOPNOST VAŠICH VOZIDEL



> PŘIPOJENÉ VOZIDLO SE SLUŽBAMI NA DÁLKU



> ÚDRŽBU VOZIDLA ZAJIŠŤUJE SÍŤ ODBORNÍKŮ, KTERÁ POUŽÍVÁ ORIGINÁLNÍ NÁHRADNÍ DÍLY



> PŘÍZPŮSOBENÝ A DYNAMICKÝ PLÁN ÚDRŽBY S OPTIMALIZOVANÝMI INTERVALY VÝMĚNY OLEJE



START AND DRIVE

> SMLOUVA O PREDIKTIVNÍ ÚDRŽBĚ, KTERÁ PŘÍSPÍVÁ KE SNIŽOVÁNÍ RIZIKA NEČEKANÝCH ODSTÁVEK VOZIDLA

VAŠE VOZIDLA JSOU VŽDY K DISPOZICI
A VY SE MŮŽETE V NAPROSTÉM KLIDU SOUSTŘEDIT NA SVÉ PODNIKÁNÍ.

JEDNO Z NEJSPOLEHLIVĚJŠÍCH VOZIDEL NA TRHU

Vozidla Renault Trucks T a T High těží z dlouholetých zkušeností značky Renault Trucks v oblasti nákladní dopravy. Jsou navržena na základě osvědčených a prověřených technologií, výsledků průzkumů kvality a jsou považována za mimořádně spolehlivá. Jednoduše ideální vozidla pro profitabilitu každé vaší trasy. Díky vynikající spotřebě paliva jsou skutečným přínosem pro vaše podnikání.



NOVÝ MOTOR PRO VYŠŠÍ ÚČINNOST



VĚTŠÍ SPOLEHLIVOST A ÚSPORA PALIVA:

- 1 MOTORY DE11, DE13 A DE13 TURBO COMPOUND
- 2 PNEUMATIKY TŘÍDY "A" PRO NIŽŠÍ SPOTŘEBU JAKO STANDARDNÍ VÝBAVA
- 3 OPTIMALIZOVANÉ NÁPRAVY

TYTO NOVÉ MOTORY TĚŽÍ Z:

→ NOVÉ TECHNOLOGIE TURBO COMPOUND

→ VYLEPŠENÉHO SPALOVÁNÍ DÍKY:

- pístům s takzvaným „vlnovým“ efektem
- novým vstřikovačům paliva

→ SNÍŽENÍ TŘECÍCH ZTRÁT DÍKY:

- zlepšenému tření motoru
- turbodmychadlu s novými kuličkovými ložisky
- elektricky ovládanému čerpadlu řízení
- novému účinnějšímu vzduchovému kompresoru

PŘEVODOVKA OPTIDRIVER NOVÉ GENERACE:

- Rychlejší a plynulejší řazení
- Vylepšený software Optivision



→ AŽ **10%** ÚSPORA PALIVA
A NIŽŠÍ EMISE CO₂



TECHNOLOGIE PRO JEŠTĚ VYŠŠÍ ÚSPORU PALIVA

Renault Trucks T a T High jsou vybaveny technologiemi, které výrazně usnadňují hospodárnou jízdu.

OPTIMALIZOVANÝ TEMPOMAT SE DVĚMA PROVOZNÍMI REŽIMY NASTAVITELNÝMI PODLE POŽADAVKU ŘIDIČE



→ Režim ECO ON je výchozím režimem a optimalizuje spotřebu paliva úpravou zrychlování, řazení, tempomatu a zpomalování.

→ Režim ECO OFF umožňuje řidiči změnit jízdní režim. Indikátor poskytuje řidiči v reálném čase informace o jeho stylu jízdy: čím větší počet lístků, tím úspornější jízda.



1

**PŘED STOUPÁNÍM:
AKCELERACE**

2

**BĚHEM STOUPÁNÍ:
NEPODŘAZUJE**

3

**PŘED
KLESÁNÍM:
PŘECHOD NA
VOLNOBĚH**



OPTIVISION

Pro optimalizaci výběru převodových stupňů využívá mapovou topografii. Příslušná data jsou uložena v cloudu a jsou automaticky zaznamenávána v průběhu cesty před zahájením každého nového stoupání. Strategie řazení, zrychlení a rychlost vozidla jsou optimalizovány, což dále snižuje spotřebu paliva. Spojení je díky 100% geografickému pokrytí zachováno za všech okolností (i v tunelech).

Dvě nové funkce:

- Pokud není aktivován tempomat, zrychlení se upravuje podle zvoleného režimu (ECO ON nebo ECO OFF).
- Funkce Pulse and Glide dále zlepšuje spotřebu paliva tím, že udržuje rychlost vozidla kolem nastavené hodnoty tempomatu (+/- 2 km/h).



4

**BĚHEM KLESÁNÍ:
BRZDĚNÍ POD KONTROLOU**

5

**V ÚDOLÍCH:
DODATEČNÝ VÝKON**

SLUŽBY PRO VYŠŠÍ PROFITABILITU



VYUŽIJTE SVÉ VOZIDLO NA MAXIMUM OPTIFLEET

Optifleet je víceuživatelské a víceúčelové řešení, které je k dispozici pro tablety, počítače a chytré telefony, s cílem zlepšit váš každodenní provoz díky přístupu k údajům o vozidle tam, kde je potřebujete, kdy a jak. Tato služba správy vozového parku optimalizuje spotřebu paliva analýzou jízdního výkonu, umožňuje monitorovat vaše vozidla v reálném čase a řídit pracovní dobu vašich řidičů. Optifleet vám pomůže dosáhnout úspory u jednoho vozidla až 5 000 eur ročně.

PRINCIPY HOSPODÁRNÉ JÍZDY ŠKOLENÍ OPTIFUEL

Jaký je účel? Úspora paliva. V rámci jednodenního školení se řidiči v teoretické části zaměří na poháněcí soustavu, ovládací prvky a parametry ovlivňující spotřebu paliva. Následně si během praktické části otestují zásady hospodárné jízdy v reálném provozu a situacích: zrychlování, předvídání, řazení atd.

KOMPLEXNÍ A KONKURENCESCHOPNÁ NABÍDKA FINANCOVÁNÍ VAŠICH VOZIDEL

Renault Trucks Financial Services nabízí různé možnosti financování pro vozidla i nástavby.

- **ÚVĚR:**
VLASTNICTVÍ VOZIDLA OD 1.DNE
Vozidlo splácíte v pravidelných splátkách v předem definovaném období a odepisujete si ho v rozvaze.
- **FINANČNÍ LEASING:**
SVOBODA NÁKUPU
Financování plně kryje pořizovací cenu včetně DPH. Po úhradě poslední splátky ve výši zůstatkové hodnoty se můžete stát majitelem vozidla.
- **OPERATIVNÍ LEASING:**
MAXIMÁLNÍ FLEXIBILITA
Cena operativního leasingu je kalkulována na základě délky smlouvy, počtu najetých kilometrů (dle vašich potřeb). Po uplynutí doby operativního leasingu a najetí smluveného počtu kilometrů vracíte vozidlo zpět.



AERODYNAMICKÝ DESIGN



1 RŮZNÉ TYPY STŘEŠNÍCH SPOILERŮ

Pevné (88 mm), elektricky nebo ručně nastavitelné (285 až 496 mm) a boční otevíratelné spoilery.

2 SKLON ČELNÍHO SKLA 12°

3 SPOILER INTEGROVANÝ V NÁRAZNÍKU

4 KABINA VE TVARU LICHOBĚŽNÍKU

2,3 m vepředu a 2,5 m vzadu.

5 MEZINÁPRAVOVÉ SPOILERY

S nastavci rozšiřujícími spoiler.

6 SPOILER INTEGROVANÝ V OPTICKÉM BLOKU

7 PRODLOUŽENÝ BLATNÍK

Zlepšuje obtékání vzduchu a omezuje stříkání vody.



VŠE JE NAVRŽENO PRO POHODLÍ ŘIDIČE

Na palubě vozidla Renault Trucks jsme promysleli každý sebemenší detail, abychom propojili pohodlí a ergonomii. Vše, co potřebujete pro vytvoření domácí a příjemné atmosféry jak za jízdy, tak během odpočinku.

VÍCE POHODLÍ PŘI JÍZDĚ

1 ŠIROKÁ NABÍDKA FUNKCÍ SYSTÉMU ROADPAD

- Dotykový displej (7" HD)
- Audiosystém s nabídkou zábavy
- Digitální rádio DAB
- Navigace TomTom
- Možnost spárování 2 telefonů pomocí Bluetooth®
- Konektory pro instalaci 4 kamer

2 PALUBNÍ DESKA JAKO KOKPIT **NOVINKA**

- Ergonomicky zakřivená palubní deska- vše na dosah ruky
- Držák lahve
- Držák telefonu s USB-C zásuvkou

3 ÚLOŽNÉ PROSTORY NA DOKUMENTY FORMÁTU A4 **NOVINKA**

4 STARTOVACÍ TLAČÍTKO **NOVINKA**

5 VĚTŠÍ KOMFORT

- díky plynulejšímu řazení



NEJLEPŠÍ SLOUPEK ŘÍZENÍ NA TRHU

6 NASTAVITELNÝ VOLANT SE ŠIROKÝM ROZSAHEM **NOVINKA**

- Možnost nastavení ve třech otočných bodech podle požadavků a postavy řidiče
- Intuitivní nastavení ideální polohy pomocí nožního zámku volantu
- Snadné nastupování do kabiny, pokud je volant ve zvýšené poloze
- Více prostoru pro kolena
- Absorpce vibrací motoru pro větší pohodlí



VÍCE POHODLÍ NA PALUBĚ, STEJNĚ JAKO DOMA

SPODNÍ ROZKLÁDACÍ LŮŽKO EXTENSIA*

- Délka 2 009 mm
- Šířka 800 mm / možnost rozšíření o 120 mm (extra prostor pro spaní se zachováním obytného prostoru)
- Tloušťka matrace: 120 mm; hustota: 40 kg/m³
- K dispozici s matrací s tvarovou pamětí*

* Volitelná výbava.

1 DRŽÁK LAHVE
na dosah ruky **NOVINKA**

**2 221 LITRŮ
ÚLOŽNÉHO PROSTORU**

- Osvětlené skříňky
- Zásuvka 24 V v zadní části kabiny

**3 PŘEDNÍ ÚLOŽNÉ
PROSTORY**

snadno dostupné nad
palubní deskou

**4 VNITŘNÍ/VNĚJŠÍ
ÚLOŽNÝ BOX**

- pro snadnější ukládání
těžkých zavazadel (do
úložného boxu se snadno
vejde balení šesti 1,5l lahví)



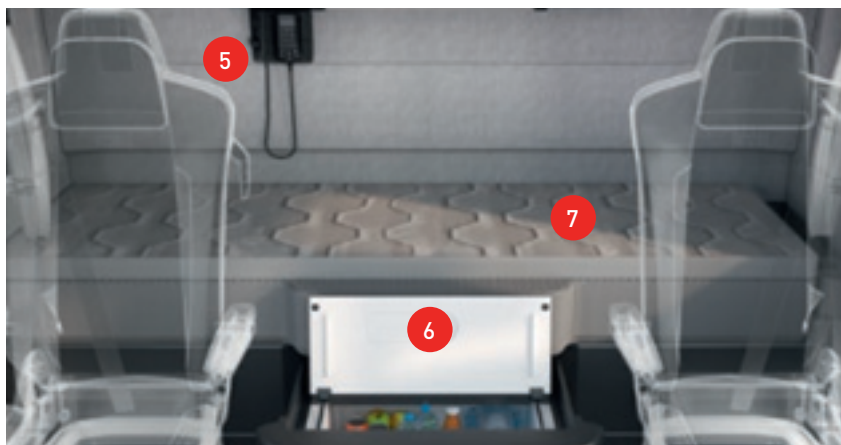

7 ULTRAPOHODLNÉ LŮŽKO SERENITE **NOVINKA**

- Délka 2 018 mm
- Šířka 671 za sedadly, 791 mm uprostřed
- Dvojnásobný počet pružin a silnější matrace, která vyhovuje všem postavám
- Odnímatelná matrace pro snadnější přípravu lůžka ke spánku
- Nové druhy textilie pro snadnější údržbu
- Matrace s tvarovou pamětí* (2 000 mm × 700 mm × 30 mm), výplň 300 g/m³, textilie ladí s čalouněním kabiny

* Volitelná výbava.

5 2 USB-C ZÁSUVKY nad lůžkem **NOVINKA**

6 TICHÁ ELEKTRICKÁ LEDNIČKA s objemem 40 litrů



VÝBAVA, KTERÁ USPOKOJÍ VŠECHNY VAŠE POTŘEBY

- 1 ROVNÁ PODLAHA**
→ usnadňuje pohyb v kabině a také mezi sedadlem spolujezdce a prostorem pro spaní
- 2 TŘI PŘIHRÁDKY**
nad konzolí
- 3 KOŽENÝ VOLANT A SEDADLA S ČÁSTEČNĚ KOŽENÝM ČALOUNĚNÍM**
- 4 SEDADLO SPOLUJEZDCE OTOČNÉ O 90°**
→ Skvělé pro odpočinek
- 5 ODOLNÉ POTAHY S OCHRANOU PROTI ZAŠPINĚNÍ **NOVINKA****
- 6 AUDIOSYSTÉM FOCAL* **NOVINKA****
pro ještě lepší zážitek z poslechu
- 7 VÝSUVNÁ PODLOŽKA **NOVINKA****
je snadno přístupná ze sedadla spolujezdce a z prostoru pro spaní
- 8 PODLAHOVÝ KOBEREČ**
pokrývající celou podlahu kabiny, dodávaný s upevňovacími prvky

* Volitelná výbava.





2

3

7

5

4

8

TECHNOLOGIE VE SLUŽBÁCH BEZPEČNOSTI

Renault Trucks T a T High jsou vybaveny nejnovějšími technologiemi pomocných asistentů řízení a nejúčinnějšími brzdovými systémy. Ty zaručují bezpečí řidiče i chodců, cyklistů a dalších účastníků provozu.





BEZPEČNĚ KAŽDÝ DEN



1 LED SVĚTLOMETY JAKO STANDARDNÍ VÝBAVA

NOVINKA

- Lepší osvětlení vozovky pro lepší viditelnost
- Svícení se blíží přirozenému světlu a přispívá k menší únavě řidiče
- Více osvětlená oblast schodů a blízkého okolí

2 NOUZOVÉ POUŽITÍ PARKOVACÍ BRZDY

- Zastavení vozidla v případě jeho nestandardního používání

3 ŽLUTÁ MADLA

- Zvyšují bezpečnost při nastupování a vystupování z vozidla

4 MECHANICKÝ ZÁMEK DVEŘÍ

- Pro větší bezpečnost posádky v kabině parkujícího vozidla



→ HILL START AID

Automaticky zajišťuje brzdění při rozjezdu do kopce, kdy jsou brzdy krátce zabrzděny i po uvolnění pedálu, aby nedošlo k samovolnému rozjetí vozidla zpět



→ SYSTÉM VAROVÁNÍ PŘI VYJETÍ Z JÍZDNÍHO PRUHU

Vyšle řidiči zvukový signál, jakmile detekuje nežádoucí vybočení vozidla z jízdní dráhy



→ AUTOMATICKÉ NOUZOVÉ BRZDĚNÍ

Upozorní na možnou kolizi a následně vozidlo přibrzdí nebo zcela zastaví bez jakéhokoli zásahu ze strany řidiče



AŽ ČTYŘI KAMERY

pro dokonalý přehled. Zpětné a boční kamery pro maximální bezpečnost

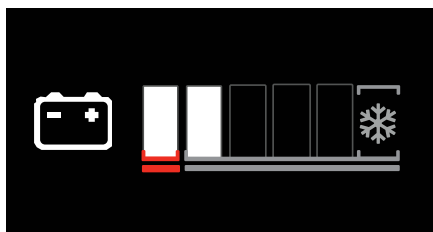

UKAZATEL NABÍTÍ AKUMULÁTORU



AUTOMATICKÁ KONTROLA TLAKU V PNEUMATIKÁCH

spustí vizuální výstrahu v případě odchylky

VAŠE VOZIDLA JSOU CHRÁNĚNA POJIŠTĚNÍM RENAULT TRUCKS FINANCIAL SERVICES

ODPOVĚDNOST VŮČI TŘETÍM STRANÁM: POVINNÁ OCHRANA

Uzavření tohoto pojištění je zákonnou povinností, abyste ochránili ostatní před škodami, které můžete způsobit. V případě nehody vás pojištění odpovědnosti za škodu kryje před nároky jiných osob.

HAVARIJNÍ POJIŠTĚNÍ: POCIT BEZPEČÍ

Varianta pojištění „All risk“ kryje veškeré škody na vašem vozidle způsobené havárií, odcizením, živelnými katastrofami, vandalismem a díky pojistnému plnění vám umožní rychlou opravu vozidla a jeho zpětné užívání.

POJIŠTĚNÍ FINANČNÍ ZTRÁTY: KLID PŘI PROVOZU

S pojištěním GAP vozidlo neztrácí svou cenu v čase. V případě odcizení nebo totalního poškození vozidla, kryje toto pojištění rozdíl mezi pojistným plněním z havarijního pojištění a účetní zůstatkovou cenou vozidla.

PROVEDENÍ

PALUBNÍ DESKY

KOMPAKTNÍ (NENÍ K DISPOZICI PRO T HIGH)



TMAVÉ PROVEDENÍ



PANORAMATICKÁ (BEZ ROADPADU)



ANTRACITOVÉ PROVEDENÍ



PANORAMATICKÁ (ROADPAD)



KARBONOVÉ PROVEDENÍ



Standardní



Textilie



Kůže



Kůže



Ozdobné kryty s chrániči a chromovanými maticemi



Ráfky z matného hliníku Alcoa



Hliníkové ráfky Alcoa Dura-Bright

MOŽNOST DOLAKOVÁNÍ PRVKŮ V BARVĚ KABINY

- 1 OKOLÍ MASKY CHLADIČE
- 2 ZPĚTNÁ ZRCÁTKA
- 3 SCHŮDKY
- 4 MALÉ VNĚJŠÍ KRYTY
- 5 ROHY PŘEDNÍHO NÁRAZNÍKU
- 6 DPF KRYT



PŘÍSLUŠENSTVÍ



Příhrádka na vysílačku



Chladič



Rychlovarná konvice



Zásobník vody



LED rampa



Nezávislá klimatizace



Bílá pracovní světla



Pojistka proti krádeži paliva

SKLADBA MODELOVÉ ŘADY

Kabina	Typ	Znak náprav	CHV	Výška podvozku	CHS	Motor	Výkon	Převodovka
Day cab** Night & Day cab** Sleeper cab	Tahač	4×2	19 t	X-LOW LOW MEDIUM	40 t 44 t 60 t	DE11	380 k 430 k 460 k	Robotizovaná převodovka Optidriver (12)
		6×2 tlačená náprava / 6×2 vlečená náprava	26 t	LOW MEDIUM				
High Sleeper cab	Podvozek	4×2	19 t	X-LOW LOW MEDIUM	40 t 44 t 60 t	DE13 DE13 TC*	440 k 480 k 520 k	Robotizovaná převodovka Optidriver (12)
		6×2	26 t	LOW MEDIUM				
	Tahač	4×2	19 t	X-LOW LOW MEDIUM	40 t 44 t 60 t	DE13 DE13 TC*	440 k 480 k 520 k	Robotizovaná převodovka Optidriver (12)
		6×2 tlačená náprava / 6×2 vlečená náprava	26 t	LOW MEDIUM				
Podvozek	4×2	19 t	X-LOW LOW MEDIUM	40 t 44 t 60 t	DE13 DE13 TC*	440 k 480 k 520 k	Robotizovaná převodovka Optidriver (12)	
6×2	26 t	LOW MEDIUM						

* Motor DE13 TC (Turbo Compound) je k dispozici volitelně pro výkon 480 k. ** Motor DE13 TC není k dispozici pro vozidla s kabinou Day cab.

POHÁNĚCÍ SOUSTAVA

MOTOR DE11 EURO VI

285 kW (380 k) – 1 800 Nm
323 kW (430 k) – 2 050 Nm
344 kW (460 k) – 2 200 Nm

Objem válců	10,8 l
Počet válců	6 v řadě
Rozvod	Vzadu
Vrtání	123 mm
Zdvih	152 mm
Kompresní poměr	18:1
Hmotnost (včetně oleje)	965 kg

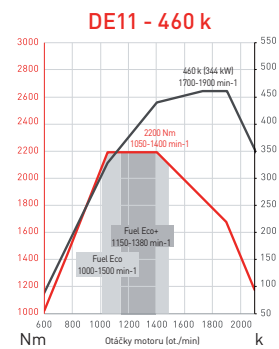
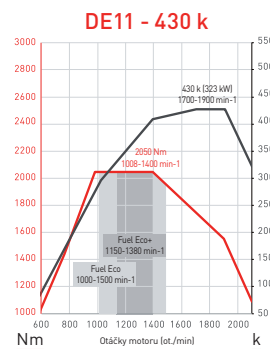
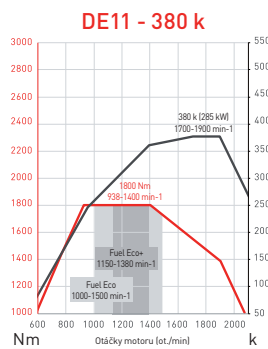

MOTOR DE13 EURO VI

330 kW (440 k) – 2 200 Nm
360 kW (480 k) – 2 400 Nm
390 kW (520 k) – 2 550 Nm

Objem válců	12,8 l
Počet válců	6 v řadě
Rozvod	Vzadu
Vrtání	131 mm
Zdvih	158 mm
Kompresní poměr	18:1
Hmotnost (včetně oleje)	1067 kg

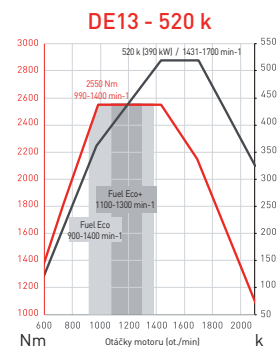
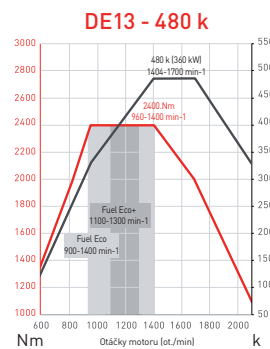
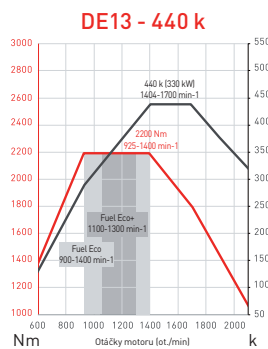

MOTOR DE13 TC EURO VI

360 kW (480 k) – 2 700 Nm

Objem válců	12,8 l
Počet válců	6 v řadě
Rozvod	Vzadu
Vrtání	131 mm
Zdvih	158 mm
Kompresní poměr	18:1
Hmotnost (včetně oleje)	1 196 kg

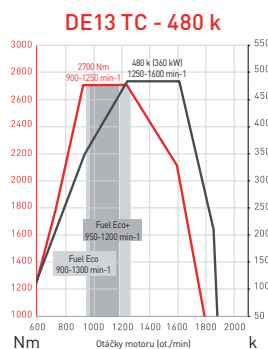



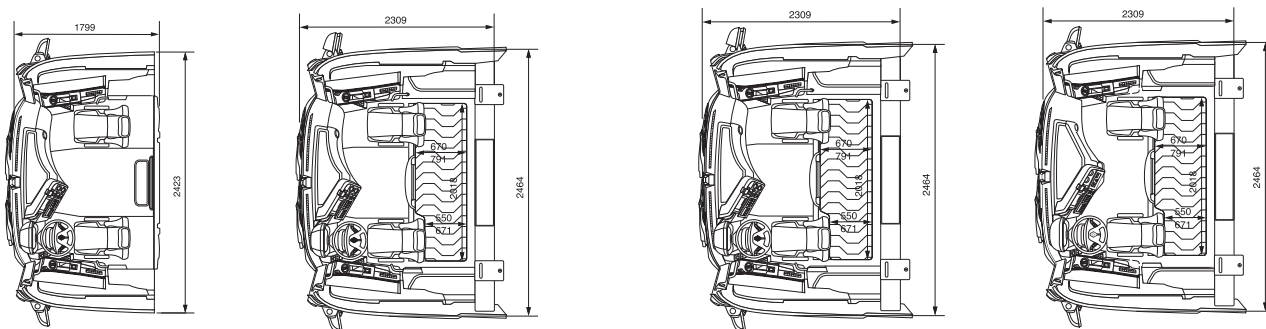
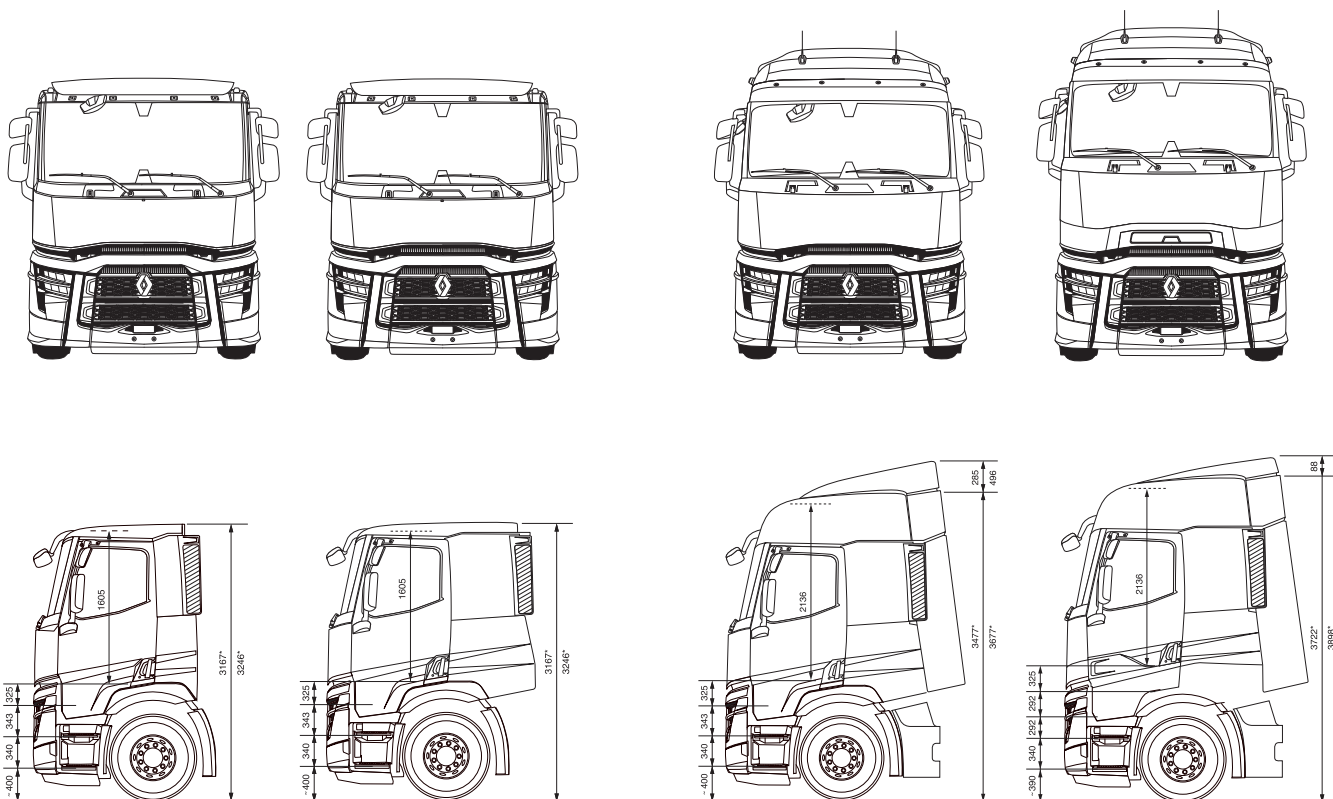



KABINY



	DAY CAB	NIGHT & DAY CAB	SLEEPER CAB	HIGH SLEEPER CAB
Typ	Krátká kabina Standardní střecha	Hluboká kabina Standardní střecha	Hluboká kabina Zvýšená střecha	Hluboká kabina Zvýšená střecha Rovná podlaha
Vnitřní výška	1 605 mm	1 605 mm	2 136 mm	2 136 mm
Výška tunelu motoru	1 405 mm	1 405 mm	1 936 mm	
Podlaha	Tunel motoru 200 mm		Tunel motoru 200 mm	Rovná podlaha
Schůdky	3		3	4

PODVOZEK

ZNAK NÁPRAV

	4x2	6x2 Říditelná náprava	6x2 Vlečená náprava	6x2 Tlačená náprava	6x2 Tlačená říditelná náprava
Tahač					
Podvozek					

ROZVORY

		3200	3400	3500	3700	3800	3900	4000	4100	4300	4600	4800	4900	5200	5600	6000	6400	6500	6700
Podvozek	4x2				■			■		■	■		■	■	■	■		■	■
	6x2 Vlečená náprava			■	■		■			■	■	■	■	■	■	■			
Tahač	4x2				■	■													
	6x2 Tlačená náprava						■		■										
	6x2 Vlečená náprava	■	■		■														

Uvedené údaje a specifikace mají informativní charakter.
Výrobce si vyhrazuje právo jejich změny bez předchozího upozornění.
Renault Trucks SAS s kapitálem 50 000 000 eur – 954 506 077 RCS Lyon

